

FLowsERVE

NAVAL Ball Valves

NAVAL ZAWORY GAZOWE



Experience In Motion



NAVAL ZAWORY GAZOWE

Gazowe zawory kulowe NAVAL są zaworami odcinającymi przeznaczonymi do pracy na sieciach gazowych. Wszystkie zawory wykonywane są zgodnie z Europejską Dyrektywą Ciśnieniową 97/23/EY wykonane w kategorii III (moduł H). Naval Oy posiada certyfikowany system oceny jakości ISO 9001 i certyfikowany system zarządzania środowiskiem ISO 14001.

Na życzenie zawory gazowe Naval mogą być wykonane zgodnie z wymaganiami Europejskiej dyrektywy ATEX (94/9/EC) dla wyrobów grupy II. Wymaganie ATEX powinno być zawsze zaznaczone w zapytaniu czy zamówieniu.

KONSTRUKCJA

Zawór ma całkowicie spawany korpus z osadzonymi w nim uszczelnieniami ze zbrojonego grafitem Teflonu wytrzymałego na częste otwarcia/zamknięcia

jak i na zanieczyszczenia czy chemikalia. Szlifowana i polerowana kula ze stali nierdzewnej łatwo daje się obrócić i jest zaprojektowana do wieloletniej niezawodnej pracy. Zastosowano tu metodę pływającej kuli. Sprężyny talerzowe dociskają uszczelnienie do kuli utrzymując szczelność niezależnie od wahań ciśnienia. Odporny na wypchnięcie na zewnątrz przez ciśnienie trzpień kuli uszczelniony jest dwoma O-ringami. W mniejszych zaworach można wymienić górną a dla średnic 65 do 150 oba. Teflonowy pierścień oporowy między kołnierzem trzpienia a obudową spełnia także rolę uszczelnienia. Obudowy trzpienia

dla zaworów Dn65 i większych posiadają łożyska ze stali nierdzewnej.

CHARAKTERYSTYKA

Zawór nie wymaga obsługi serwisowej czy smarowania i jest łatwy w montażu, gwarantując długi i niezawodny okres użytkowania przy niskich kosztach eksploatacyjnych. Jest łatwy do zaizolowania dzięki długiej i okrągłej obudowie trzpienia. Dźwignia zaworu może być zdemonstrowana, obrócona o 180° i zamontowana w nowej pozycji. W konstrukcji zaworu zrezygnowano z ciężkich i zawodnych elementów odlewanych. Zawory można łatwo doposażyć w napędy.

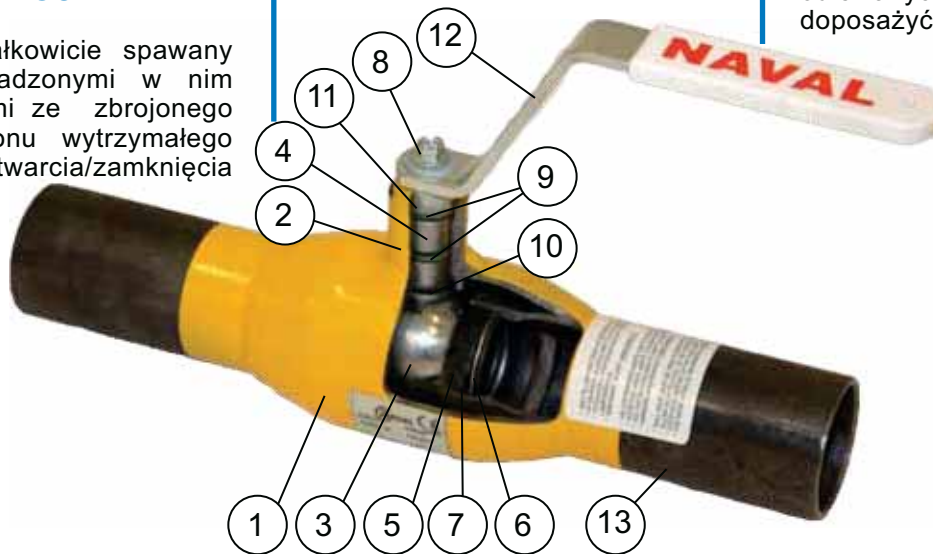

WYKRES CIŚNIENIE/ TEMPERATURA
(nie stosować dla pary wodnej)

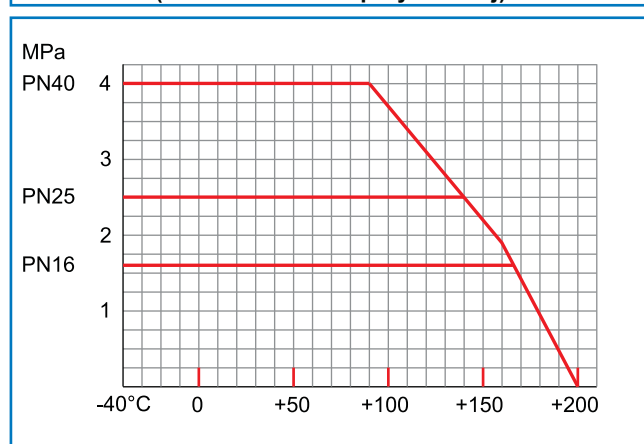

Pracę w temperaturach poniżej -20°C, proszę zaznaczyć podczas zamawiania.

POZ	OPIS	MATERIAŁ	
1	KORPUS	STAL WĘGLOWA	P235GH
2	OBUDOWA TRZPIENIA	STAL WĘGLOWA	P355NH
3	KULA	STAL NIERDZEWNA	1.4301
4	TRZPIEŃ	STAL NIERDZEWNA	1.4305
5	USZCZELNIENIE	TEFLON	PTFE+C
6	SPRĘŻYNA TALERZOWA	STAL SPRĘŻYNOWA	
7	PIERŚCIEN PODTRZYMUJĄCY	STAL NIERDZEWNA	
8	ŚRUBA	STAL	
9	O-RING		NBR
10	PIERŚCIEN	TEFLON	PTFE
11	OGRANICZNIK	STAL NIERDZEWNA	1.4016/1.4404
12	DŹWIGNIA	STAL OCYNKOWANA	
13	KRÓCIEC DO SPAWANIA	STAL WĘGLOWA	P235GH

Z KRÓĆCAMI DO SPAWANIA

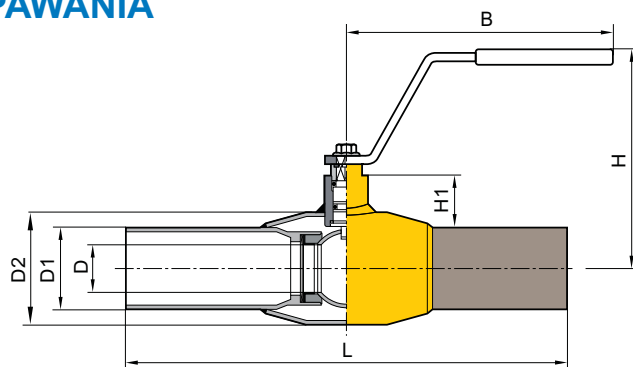

DN	PN	NAVAL no	L	D	D1	D2	H	B	H1	kg
10	40	280 402	230	10	17,2	33,7	98	145	22	0,5
15	40	280 403	230	10	21,3	33,7	98	145	22	0,5
20	40	280 405	230	15	26,9	42,4	103	145	23	0,7
25	40	280 406	230	20	33,7	48,3	118	145	34	1,0
32	40	280 407	260	25	42,4	60,3	121	145	33	1,4
40	40	280 408	260	32	48,3	70,0	120	188	43	1,8
50	40	280 409	300	40	60,3	88,9	127	188	44	2,6
65	25	280 410	300	50	76,1	101,6	159	277,5	62	4,4
80	25	280 411	300	65	88,9	121,0	171	277,5	68	5,6
100	25	280 412	325	80	114,3	146,0	218	278,5	101	8,4
125	16	280 413	325	100	139,7	177,8	252	400	101	13,4
150	16	280 414	350	125	168,3	219,1	272	600	107	18,0
200	16	280 416	390	150	219,1	273,0	300	900	123	36,3
250	16	280 417	520	200	273,0	355,6	345	1200	122	72,0

Zalecamy stosowanie przekładni dla średnic DN125 i większych.

KOŁNIERZOWE

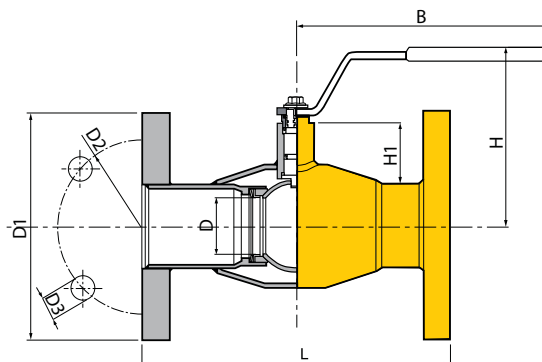

DN	PN	NAVAL no	L	D	D1	D2	D3	H	B	H1	kg
15	40	280 503	130	10	95	65	14	98	145	22	1,9
20	40	280 505	150	15	105	75	14	103	145	23	2,7
25	40	280 506	160	20	115	85	14	118	145	34	3,3
32	40	280 507	180	25	140	100	18	121	145	33	5,0
40	40	280 508	200	32	150	110	18	120	188	43	6,0
50	40	280 509	230	40	165	125	18	127	188	44	7,9
65	16	280 510	270	50	185	145	18	159	277,5	62	10,0
80	16	280 511	280	65	200	160	18	171	277,5	68	12,5
100	16	280 512	300	80	220	180	18	218	278,5	101	18,8
125	16	280 513	325	100	250	210	18	252	400	101	24,3
150	16	280 514	350	125	285	240	22	272	600	107	31,5
200	16	280 516	400	150	340	295	22	300	900	123	55,1
250	16	280 517	530	200	405	355	26	345	1200	122	97,8

Zalecamy stosowanie przekładni dla średnic DN125 i większych.

Z PRZEKŁADNIĄ

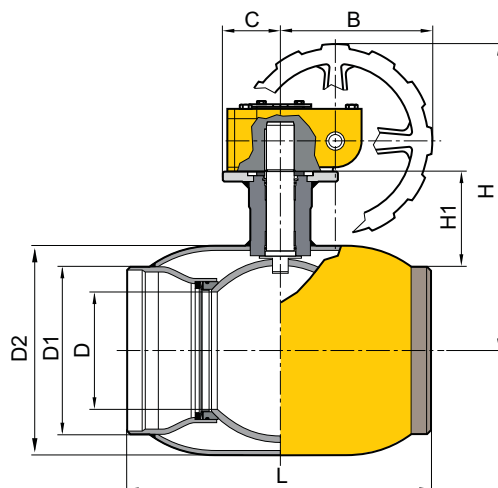

DN	PN	NAVAL no	L	D	D1	D2	H	B	C	H1	kg
125	16	280 433	325	100	139,7	177,8	309	145	50	101	18
150	16	280 434	350	125	168,3	219,1	330	145	50	107	23
200	16	280 436	390	150	219,1	273	398	196	75	123	46
250	16	280 437	520	200	273,0	355,6	451	236	100	122	87
300	16	280 438	635	250	323,9	406,4	572	280	193	155	193

KOŁNIERZOWE Z PRZEKŁADNIĄ

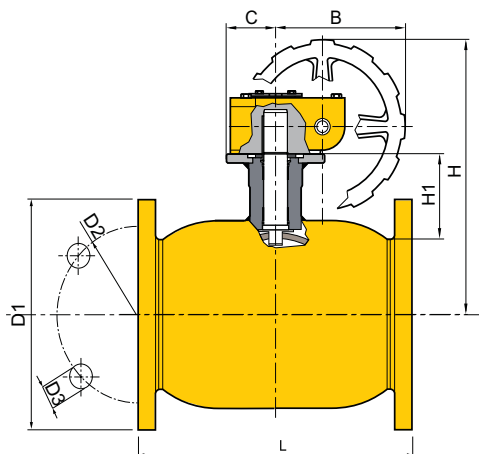

DN	PN	NAVAL no	L	D	D1	D2	D3	H	B	C	H1	kg
125	16	280 533	325	100	250	210	18	309	145	50	101	29
150	16	280 534	350	125	285	240	22	330	145	50	107	36
200	16	280 536	400	150	340	295	22	398	196	75	123	65
250	16	280 537	530	200	405	355	26	451	236	100	122	113
300	16	280 538	630	250	460	410	26	572	280	193	155	229

KOŁNIERZE WG: EN1092-1

DŁUGOŚĆ ZABUDOWY WG: EN558-1

Z GWINTEM RUROWYM WEWNĘTRZNYM

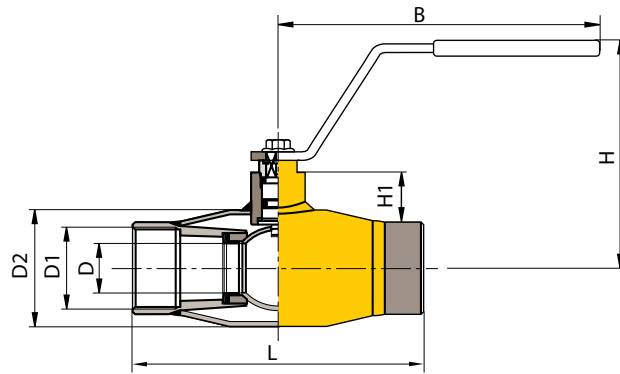

DN	PN	NAVAL no	L	D	D1	D2	H	B	H1	kg
15	40	280 153	85	10	R 1/2	33,7	98	145	22	0,5
20	40	280 155	10	15	R 3/4	42,4	103	145	23	0,5
25	40	280 156	115	20	R 1	48,3	118	145	34	0,7
32	40	280 157	130	25	R 1 1/4	60,3	121	145	33	0,9
40	40	280 158	150	32	R 1 1/2	70,0	120	188	43	1,5
50	40	280 159	180	40	R2	88,9	127	188	44	2,1

Z KRÓĆCAMI DO SPAWANIA / GWINTEM RUROWYM WEWNĘTRZNYM

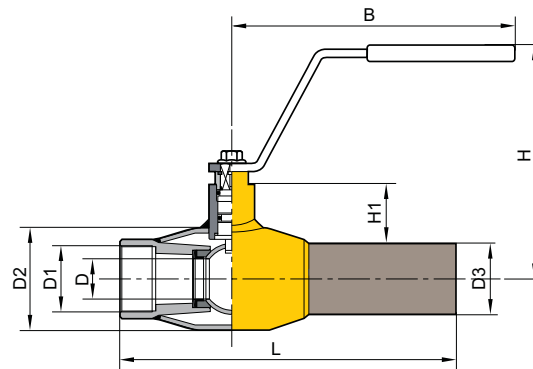

DN	PN	NAVAL no	L	D	D1	D2	D3	H	B	H1	kg
15	40	280 003	158	10	R 1/2	33,7	21,3	98	145	22	0,5
20	40	280 005	168	15	R 3/4	42,4	26,9	103	145	23	0,6
25	40	280 006	172	20	R 1	48,3	33,7	118	145	34	0,9
32	40	280 007	195	25	R 1 1/4	60,3	42,4	121	145	33	1,2
40	40	280 008	205	32	R 1 1/2	70,0	48,3	120	188	43	1,7
50	40	280 009	240	40	R2	88,9	60,3	127	188	44	2,3

ZAWORY GAZOWE DO RUR PE

- Zawór gazowy z przedłużonym trzpieniem do zabudowy podziemnej z końcówkami PE.
- Długość trzpienia według specyfikacji.
- Wszystkie stalowe elementy zabezpieczone przed korozją zewnętrzną warstwą PE.
- Króćce PE odpowiednie do dowolnej metody spawania.
- Zamknięcie/otwarcie zaworu za pomocą klucza typu T, małej przekładni planetarnej lub ślimakowej.
- Króćce PE: PN8 a kula i zawór: PN16-PN40

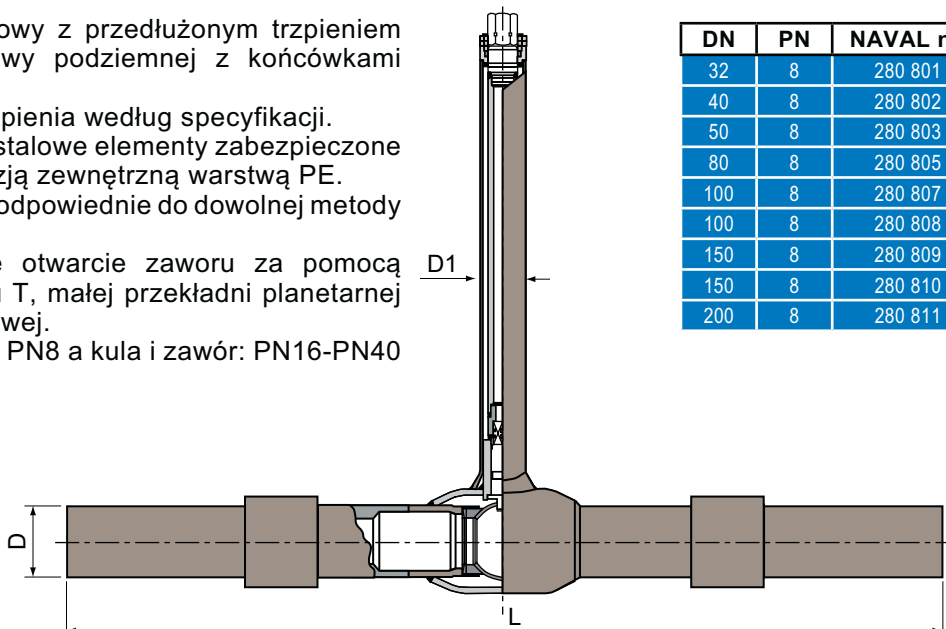

DN	PN	NAVAL no	L	D	D1
32	8	280 801	1058	40	33,7
40	8	280 802	1084	50	33,7
50	8	280 803	1126	63	33,7
80	8	280 805	1100	90	42,4
100	8	280 807	1171	110	60,3
100	8	280 808	1181	125	60,3
150	8	280 809	1324	160	60,3
150	8	280 810	1356	180	60,3
200	8	280 811	1358	200	88,9

TABELA DOBORU NAPĘDÓW

DN	PNEUMATYCZNY, ZE SPRĘŻYNĄ POWROTNA Rotork Sweden AB	PNEUMATYCZNY, PODWÓJNEGO DZIAŁANIA Rotork Sweden AB	SIŁOWNIK ELEKTRYCZNY AUMA	SIŁOWNIK ELEKTRYCZNY BERNARD
10	RC210-SR	RC205-DA	SG04	OA3/OA6
15	RC210-SR	RC205-DA	SG04	OA3/OA6
20	RC210-SR	RC210-DA	SG04	OA3/OA6
25	RC220-SR	RC210-DA	SG04	OA3/OA6
32	RC220-SR	RC210-DA	SG04	OA3/OA6
40	RC230-SR	RC220-DA	SG04	OA6
50	RC230-SR	RC220-DA	SG04	OA6
65	RC240-SR	RC230-DA	SG05	OA8
80	RC240-SR	RC230-DA	SG05	OA15
100	RC250-SR	RC240-DA	SG07	AS18
125	RC260-SR	RC250-DA	SG07	AS50
150	RC270-SR	RC260-DA	SG10	AS50
200	RC270-SR	RC260-DA	SG12	AS100
250	RC280-SR	RC270-DA	SA07.1-GS100.3	AS200
300		RC280-DA	SA07.5-GS125.3	ASM1+RS600

Siłowniki elektryczne są dostępne z silnikami jedno lub trójfazowymi. Zespół zawór napęd może być na życzenie wykonany zgodnie z dyrektywą EU ATEX.

CERTYFIKATY GAZOWE I JAKOŚCI



ISO 9001



PED



GOST



ATEX

TABELA WARTOŚCI Kv

WIELKOŚĆ	25	32	40	50	65	80	100	125	150	200	250	300
WARTOŚĆ Kv	26	41	67	105	182	315	420	650	1070	1420	2620	5820